

SOLLEVATORE ELETTRICO PER CARRELLI CC –TTK 500



IDEATO PER TRASPORTARE SENZA ALCUNA FATICA I CARRELLI
"CC "SU TERRENI SCONNESSI E TELI I PACCIAMAURA .
FUNZIONAMENTO A **BATTERIA**

- comandi situati sul timone
- manopola per regolazione velocita'
- invertitore di marcia
- stop di emergenza
- freno meccanico di sicurezza
- visualizzatore di carica led
- conforme alle normative CE

SOLLEVATORE ELETTRICO PER CARRELLI CC –TTK 500



SOLLEVATORE ELETTRICO PER CARRELLI CC –TTK 500

INVERTITORE DI
MARCIA

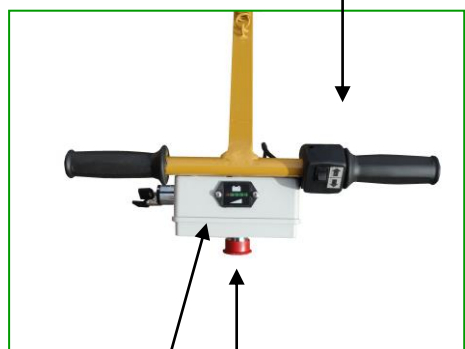

STOP EMERGENZA

INDICATORE DI
CARICA



CARATTERISTICHE :

Autonomia:	8 ore
Durata ricarica:	8 ore
Larghezza	108 cm
Lunghezza	230 cm
Portata	500 Kg
Motore	600 W 24 V
Batterie	2x 50 A 24V



MOIRANO
COSTRUZIONI MECCANICHE